



Innovasjonstjenestens betydning for små og mellomstore bedrifter

Adm.dir. Gunn Ovesen, Innovasjon Norge.

LO – Miniseminar "Regjeringens arbeid med ny Innovasjonsmelding". 16. august 2007

Verden er ett marked !



o også for tjenester og kunnskap....

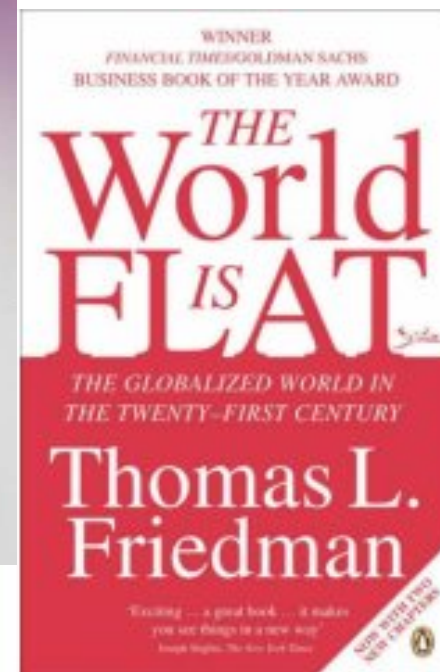
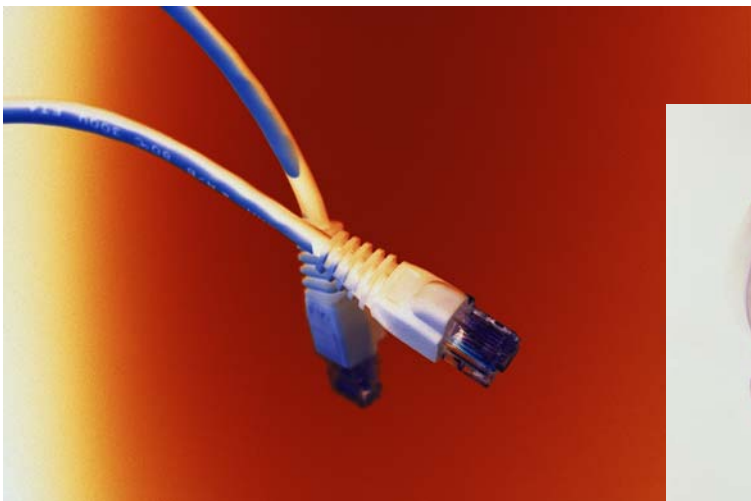



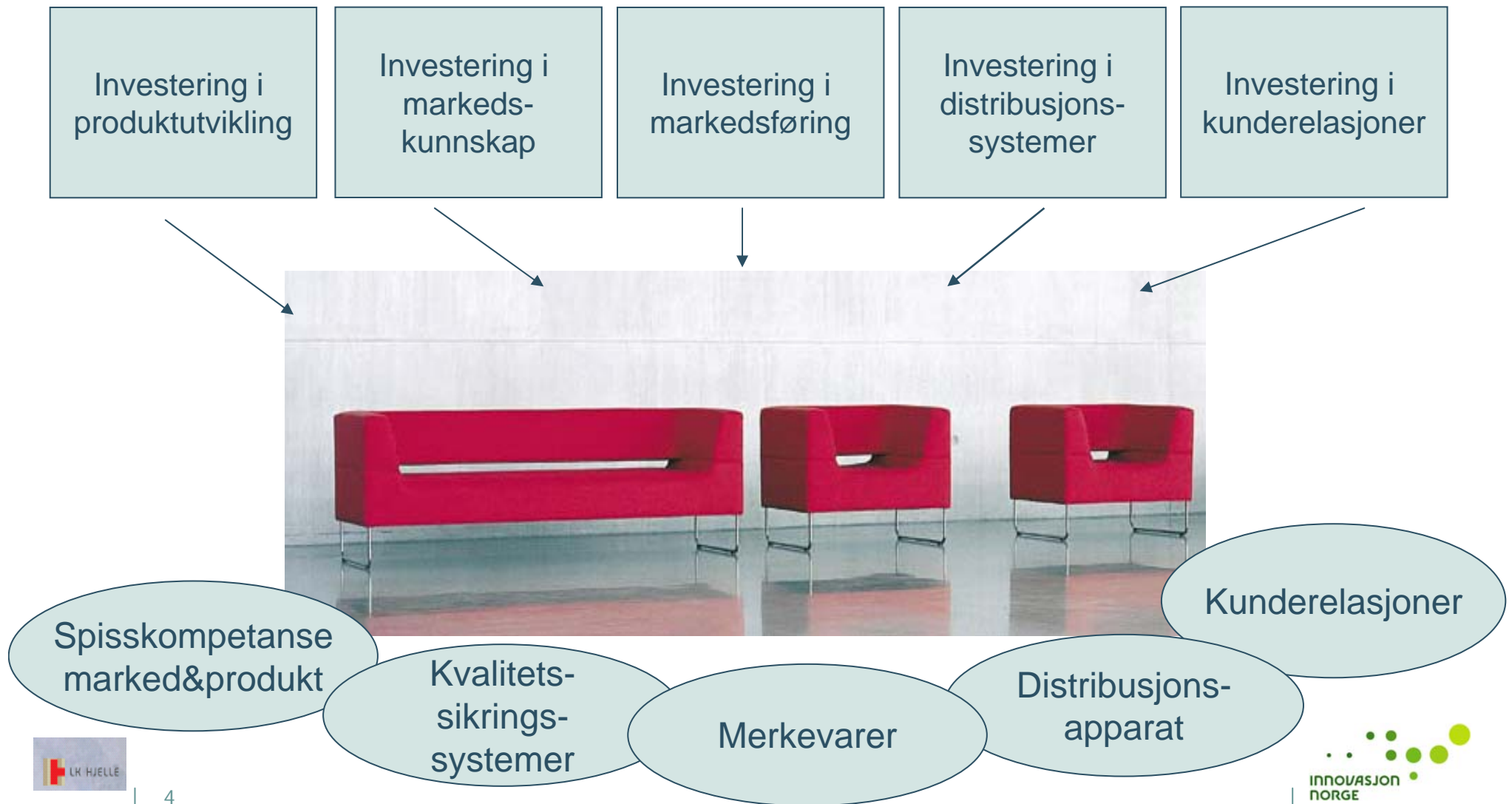







For å lykkes trengs en tydelig identitet og 🌟 markedsstrategi



Det trengs innovasjon



Eksempler	Produktinnovasjon	Prosess-innovasjon	Organisatorisk innovasjon
Varer Fiske, fangst og jordbruk, industri, oljeutvinning, bygg og anlegg	Nye produkter, nye produktvarianter eller forbedring av eksisterende produkter	Nye måter å utføre aktiviteter på, ny teknologi	Nye måter å koordinere aktiviteter og styre virksomheter
Tjenester Problemløsning Rådgivere, advokater, leger, ingeniører, pleie/omsorg	 	Feiringklinikken	
Formidling Telekommunikasjon, bank, media, forsikring, reisebyråer, meglere, transport, varehandel		 	
Opplevelser Kultur (kino, teater), kafeer, idrett, rekreasjon, reiseliv			



Innovasjon kjenner ingen grenser

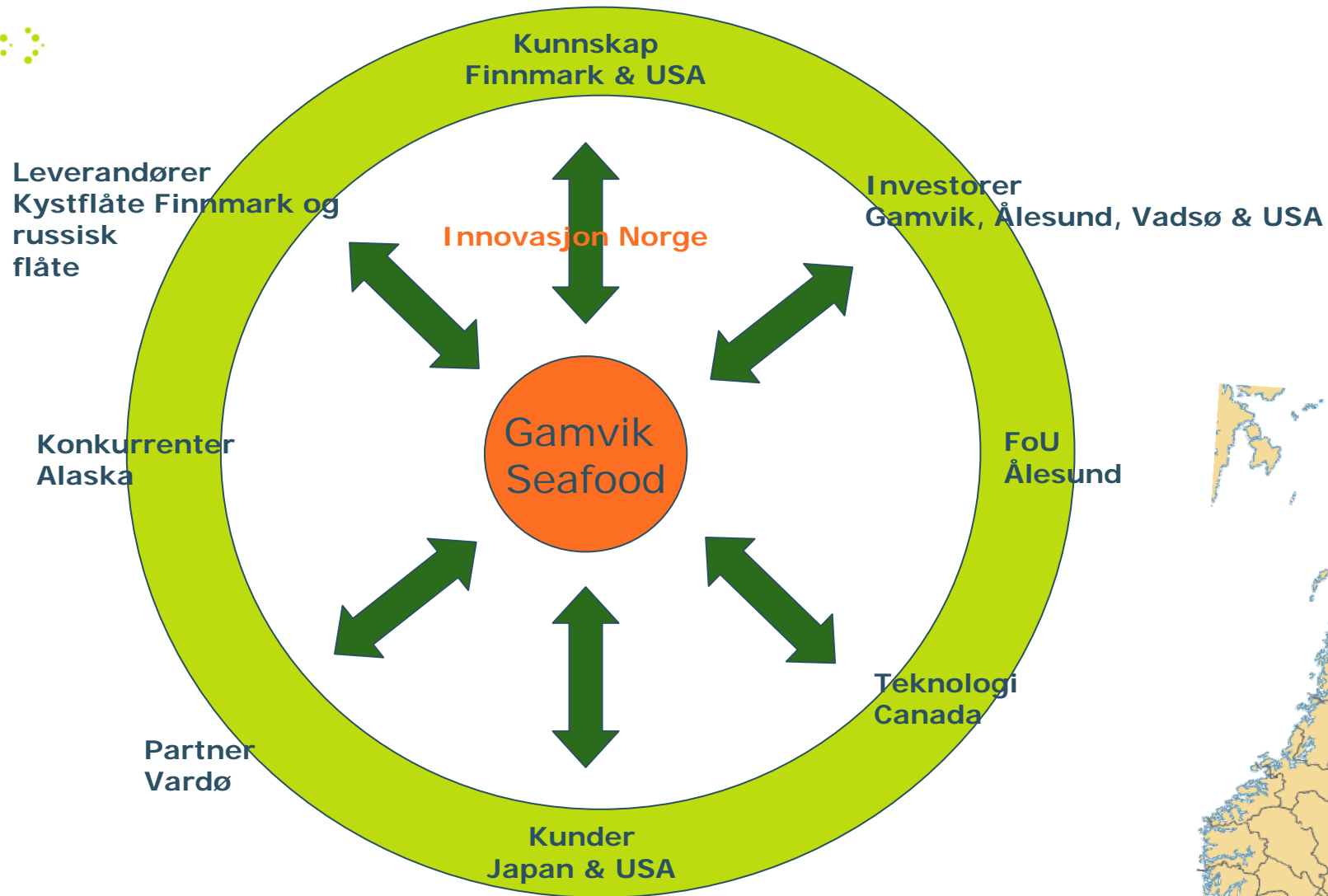

"Vi gir lokale ideer globale muligheter"

Innovasjon skapes gjennom samhandling



- Krevende kunder
- Gode leverandører
- Relevante kunnskapsmiljøer
- Allianser og partnere



MARINE CYBERNETICS

INNOVASJON
NORGE

Formålsparagrafen uttrykker hensikten med Innovasjon Norge

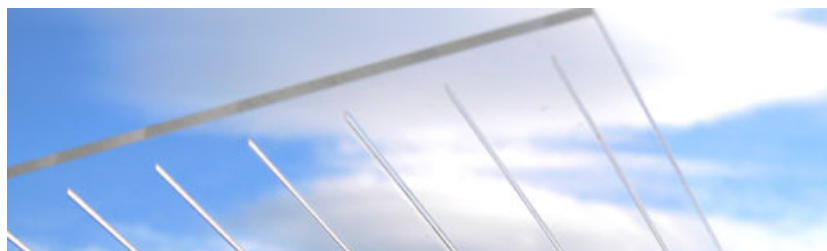

“Innovasjon Norge skal fremme bedrifts- og samfunnsøkonomisk lønnsom næringsutvikling i hele landet, og utløse ulike distrikters og regioners næringsmessige muligheter gjennom [samtidig] å bidra til innovasjon, internasjonalisering og profilering.”

Ideen med IN er at vi kan utløse merverdi ved å arbeide samtidig med disse fire formålene. De forsterker hverandre.

❖ Innovasjonsprosessen

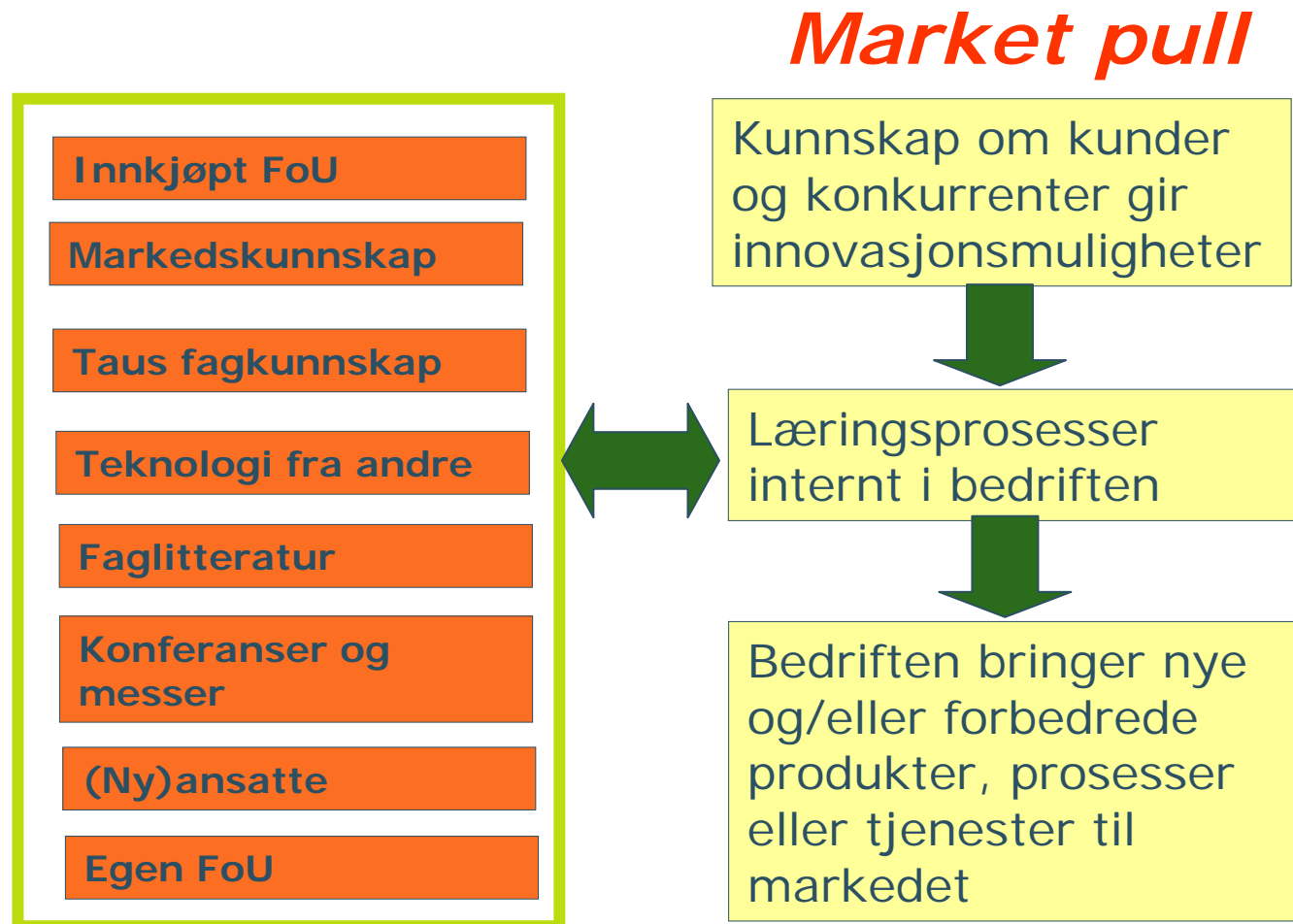

Konkurransesevnen blir mer og mer et resultat

❖ av vår innovasjonsevne

- Globaliseringen gjør læring og kontinuerlig evne til omstilling avgjørende
- Bedriftene og kunnskapsmiljøene må bygge nettverk og allianser internasjonalt
- FoU er et av flere viktige verktøy i bedriftenes innovasjonsprosesser og institusjonenes læring
- Markeds-/brukerdreven innovasjon blir stadig viktigere
- Utdanningssystemet må evne å få frem (mange nok) kandidater med relevant kompetanse

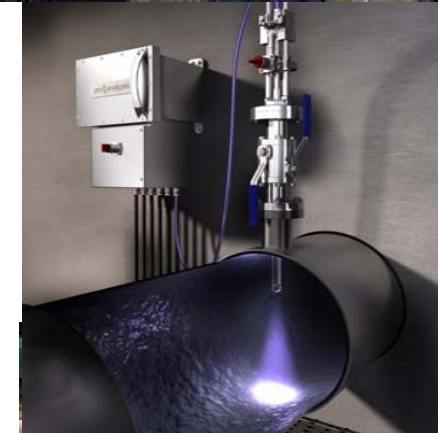

Samspill mellom marked, produksjon og forskning



❖ Norge har mange sterke sider

1. Stor endrings- og fornyelsesevne
2. Høy evne til å anvende ny teknologi i befolkningen
3. Velfungerende markeder som skaper konkurranse
4. Voksende entreprenørskapskultur
5. Velfungerende offentlig sektor, velferdstjenester og nasjonal infrastruktur
6. Tydelig felles kultur og god samhandlingsevne
7. Begrensede strukturproblemer/allsidig bedriftsstruktur
8. Økende tilgang på kompetent kapital



❖ Innovasjonspolitikkenes to hovedformål



Gjødsle og vanne

- Sikre fleksibilitet, bredde og stor omstillingsevne

Prioritere

- Med bare 4,5 millioner innbyggere kan vi ikke bli like gode på alt
- Vi må foreta strategiske valg
 - Basert på analyser av fremtidige behov
 - Og med utgangspunkt i hva vi kan i dag

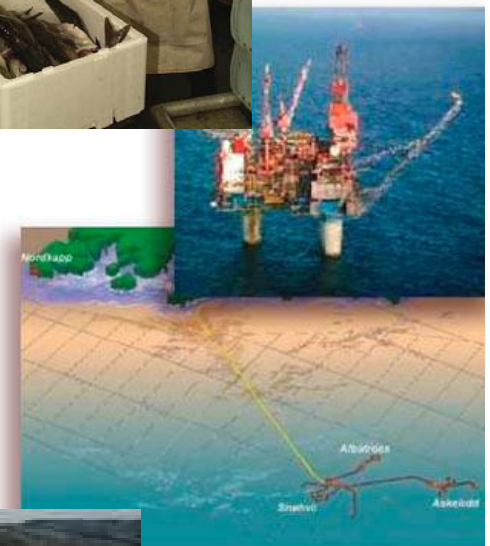

En god innovasjonspolitik er regionalt utløsende og internasjonalt fokusert

Politikken må legge tilrette for å utnytte **nye muligheter** –som tar utgangspunkt i miljøer og fortrinn som allerede finnes

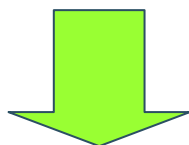

Gjennom innovasjon skape nye varer eller tjenester som er **internasjonalt konkurransedyktige**

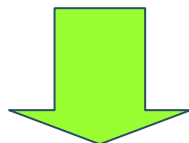

Dette krever en nasjonal målstyring og koordinering - politisk og operativt

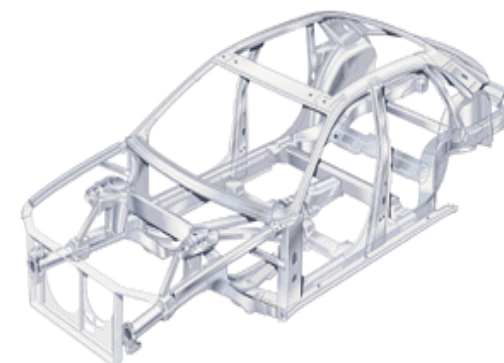
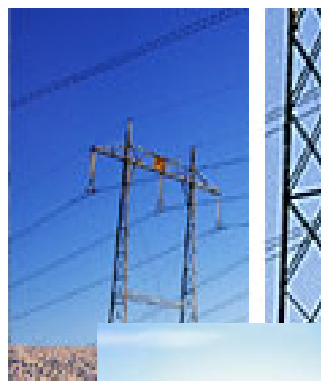

Innovasjonstjenesten må arbeide på fire områder
og skape koblinger

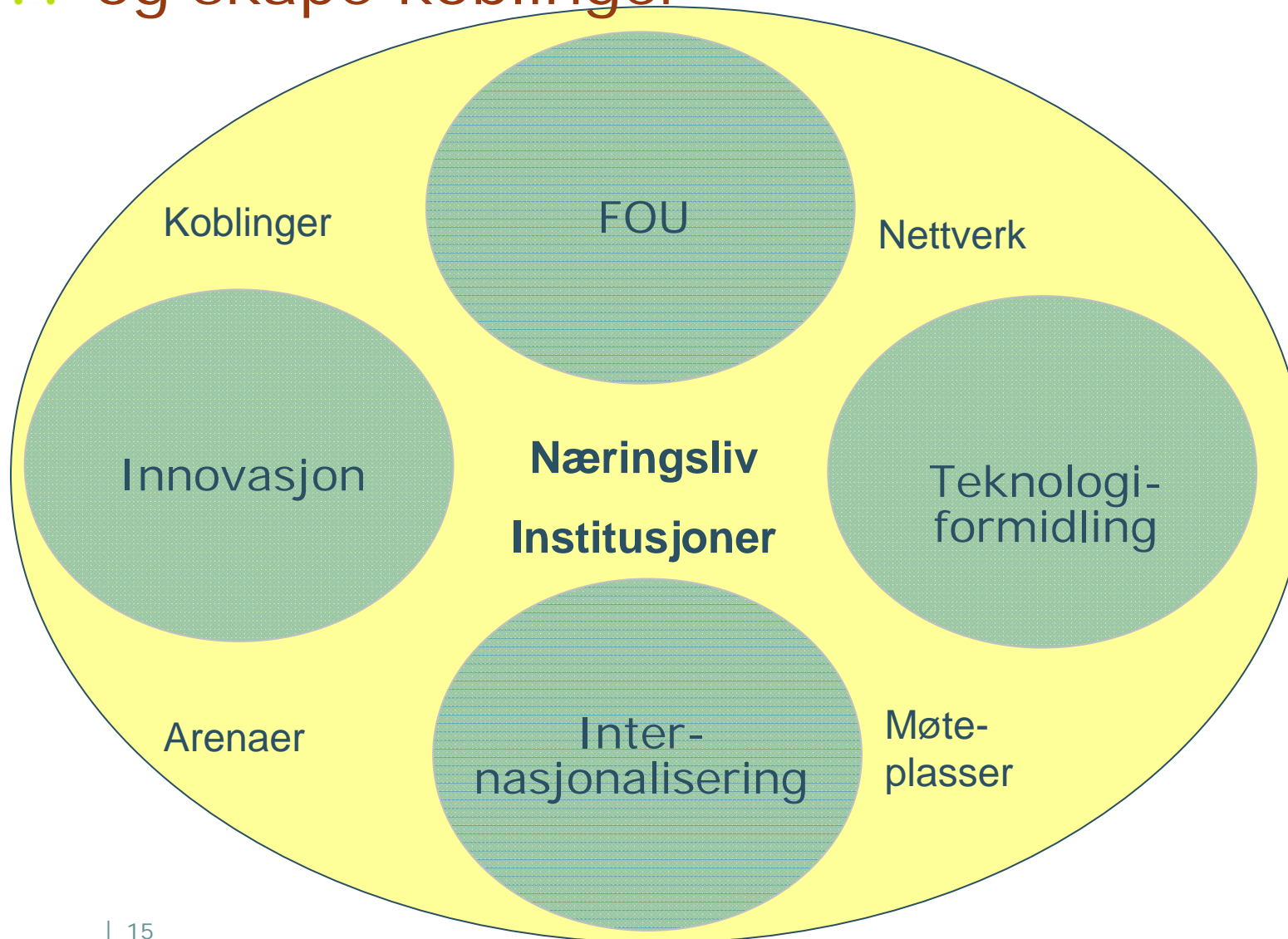

Virkemiddelapparatets rolle er i endring

Fra

Regulator

Dommer

Systemintegratør

Finansiør

Forvalter



Til

Instruktør

Partner

Fasilitator

Investor

Innovatør

holistic

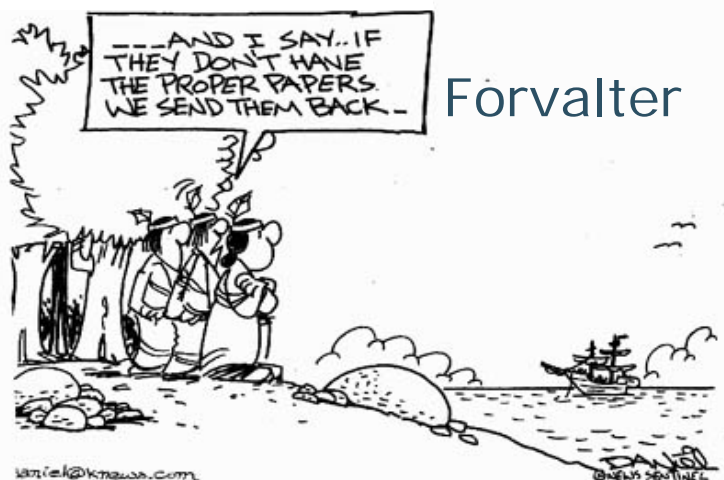

- Det handler om å koble innovative bedrifter til internasjonale markeder og kunnskap

